

MTMS-WM MTMA



表裏面取り Two Side(s)カッター

製造元:株式会社エムツール
co-packer:M Tool CO.,LTD.

Front and back Two Side(s) Chamfering cutter

MTMS-WM1131-45

MTMS-WM020-45

MTMA-1436-45

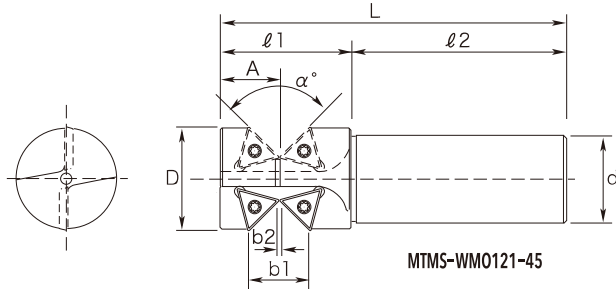

MTMS-WM020-45

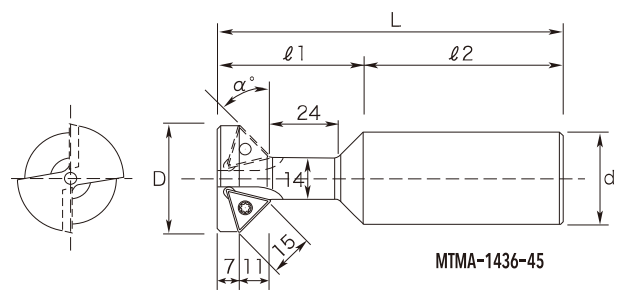

MTMA-1436-45

※インサートは別売となります。 Inserts sold separately.

特長 Feature

- 板材の側面の面取り加工を、表裏面同時に行えます
- インサートは超硬母材で寿命が長く、3コーナー使用できるので経済的
- Two side board chamfering processing can do at once.
- Durable insert due to carbide base material and economic due to 3 corner available.

単位: mm

商品コード Item Code	α°	刃数 Tooth	D	d	b1	b2	A \pm 0.05	L	$\varnothing 1$	$\varnothing 2$
MTMS-WM020-45	90°	2	29	25	20.7	0	20.85	128.1	47.6	80.5
MTMS-WM0121-45		4	38	32	21.5	1	21.55			
MTMS-WM1131-45					31.4	10.5	26.17	137.3	57.3	80
MTMA-1436-45	45°	2	36		-	-	-	121	51	70

※ MTMA-1436-45 は、裏面取りのみとなります。 MTMA-1436-45 is available only for back side Chamfering.

専用インサート Dedicated inserts

商品コード Item Code	インサート材質 Materials	対応被削材 Work Material			
		鋼 Steel	ステンレス SUS	鋳鉄 Cast iron	非鉄金属 Non-ferrous metal
MT-TD160304	SP30 P30+TiCN	◎	◎	○	
	MK10 超硬 K10相当		◎	◎	◎
	SK10 K10+TiCN		○	◎	○

※インサートは1箱5ヶ入り 5Inserts contained in one case.

標準切削条件 Recommended cutting conditions

インサート形状 Insert model	対応被削材 Work Material	切削速度 Vc(m/min)	送り速度 fz(mm/t)
	一般構造用鋼・炭素鋼 General structural steel Carbon steel	100~300	0.02~0.15
	ステンレス Stainless steel		
	鋳鉄 Cast iron		
	非鉄金属 Nonferrous metal		

※切削条件はあくまでも目安です。使用される機械、チャックの剛性や切削油等の状況によって変動致します。
These conditions are for general guidance. Therefore they are subject to change to the situation of the machine used, the tool hold rigidity, cutting oil, etc.

部品 Part

締め付けネジ Screw	レンチ Wrench
MST-4S	MFT-15