

MT-JE



製造元:株式会社エムツール
co-packer:M Tool CO.,LTD.

自動盤用エンドミル

Cutting Edge Replaceable Endmills for Automatic Lathe

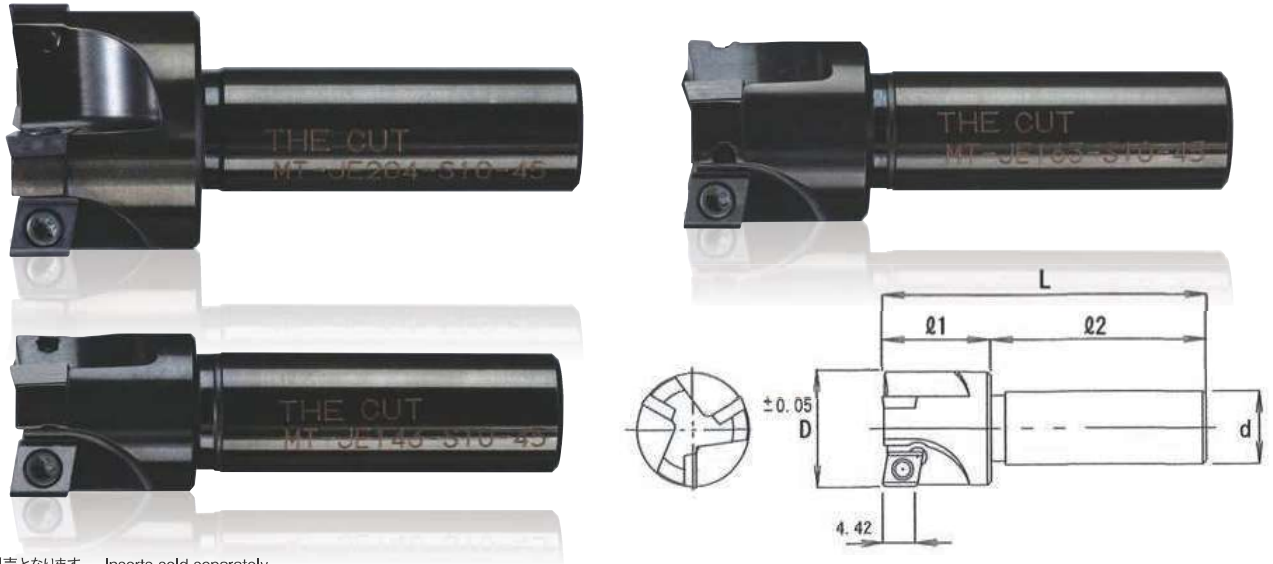

※インサートは別売となります。 Inserts sold separately.

特長 Feature

- ソリッドエンドミルの領域にスローアウェイ化を実現
- 切れ味抜群!! (独自のブレイカー形状)
- 5種類のインサート材種により、あらゆる被削材に対応
- Cutting edge replaceable type realizes becoming it in the domain of the solid carbide endmills.
- Sharp! (Unique breaker shape)
- Various work materials can handle due to 5 kinds of insert quality of material.

商品コード Item Code	刃数 Tooth	D	d	L	φ1	φ2	締め付けネジ Screw	ドライバー Driver
MT-JE143-S10-45	3	14	10	45	15	30	MST-2L040	MDT-6
MT-JE163-S10-45		16						
MT-JE204-S10-45		20						

単位: mm

専用インサート Dedicated inserts

商品コード Item Code	インサート材質 Materials		刃先仕様 Tool cutting edge	対応被削材 Work Material			
				S45C	SUS304	FC	Aluminum alloy
MT-CP040102R-RH	CEM1	サーメット	Rホーニング R-honing	◎			
	MA15	CEM1+A ϕ CrN		◎	○	○	
	VP20	P20+TiA ϕ N		◎	◎	○	
MT-CP040102R-SE	MK10	超硬 K10相当	シャープエッジ Sharp		○	◎	◎
	KA10	MK10+A ϕ CrN		○	◎	◎	

※インサートは1箱5個入り 5Inserts contained in one case.

標準切削条件 Recommended cutting conditions

インサート形状 Insert model	対応被削材 Work Material	切削速度 Vc(m/min)	送り速度 fz(mm/t)
	一般構造用鋼・炭素鋼 General structural steel Carbon steel	40~120	0.02~0.05
	ステンレス Stainless steel		
	鋳鉄 Cast iron		
	非鉄金属 Nonferrous metal		

※切削条件はあくまでも目安です。使用される機械、チャックの剛性や切削油等の状況によって変動致します。

These conditions are for general guidance. Therefore they are subject to change to the situation of the machine used, the tool hold rigidity, cutting oil, etc.



▲動画はこちら!
Video is here!

刃先交換式面取り・ザグリ