



汎用面取りカッター MTMB

キレメン



写真はイメージです。
仕様変更により、実際の商品と形状が異なる事があります。
ホルダーにはインサートは組み込まれていませんので、別途ご購入下さい。

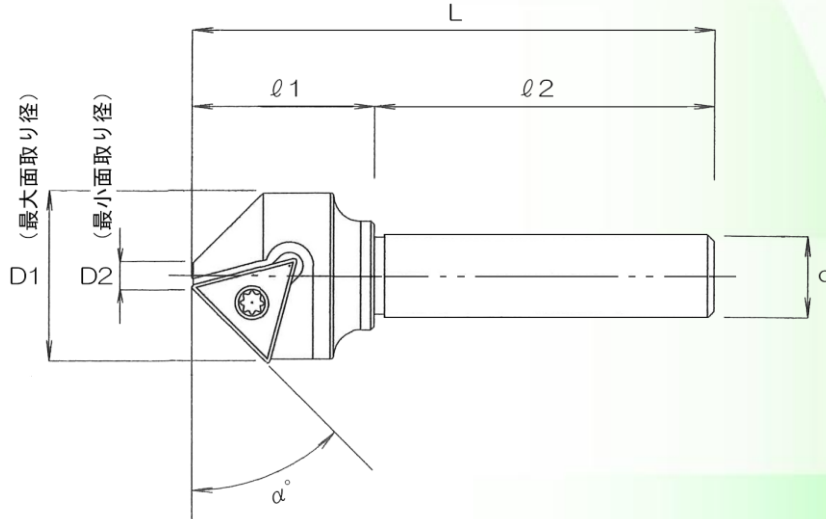

●寸法表

単位：mm

| ホルダー型番 | α° | 刃数 | D1 | D2 | L | l_1 | l_2 | d | 締め付けネジ | レンチ | 標準価格 |
|--------------|----------------|----|----|-----|------|-------|-------|--------|--------|--------|--------|
| MTMB0425-S10 | 45° | 1 | 25 | 4.2 | 76.8 | 26.8 | 50 | 10 | MST-4S | MFT-15 | 12,700 |
| MTMB0425-S12 | | | 31 | 10 | 78 | 28 | | 12 | | | 12,700 |
| MTMB1031-S12 | | | 41 | 20 | 80 | 30 | | 17,900 | | | |
| MTMB2041-S12 | | | 30 | 4 | 77 | 27 | | 20,200 | | | |

- ☆ 専用インサートと独自のボディ構造により、切れ味抜群でビビりません。
- ☆ ボディーに特殊鋼を採用する事により、耐摩耗性に優れ耐久性も抜群です。
- ☆ 食付き、求心性が良く、ボール盤での作業が容易に行えます。
- ☆ インサート交換式で再研磨の必要がなく、カウンターシンクよりランニングコストが低減できます。
- ☆ インサートは超硬母材で寿命が長く、3コーナー使用できるので経済的です。



●専用インサート

| 型番 | 材種名 | 材種 | 被削材 | | | | 標準価格 |
|-------------|------|----------|-----|-----|----|------|-------|
| | | | 鋼 | SUS | 鋳鉄 | 非鉄金属 | |
| MT-TD160304 | SP30 | P30+TiN | ◎ | ◎ | ○ | | 1,900 |
| | MK10 | 超硬 K10相当 | | ○ | ◎ | ◎ | 1,770 |
| | SK10 | K10+TiN | | ○ | ◎ | | 1,900 |

※インサートは1ケース5個入りです。

●標準切削条件

| インサート形状 | 対応被削材 | 回転数 n (min ⁻¹) |
|---------|--------|----------------------------|
| | 一般構造用鋼 | 100~600 |
| | 炭素鋼 | |
| | ステンレス鋼 | |
| | 鋳鉄 | |
| | 非鉄金属 | |

※切削条件はあくまでも目安です。使用される機械、チャックの剛性や切削油等の状況によって変動致します。
 ※ボール盤等でご使用の際、主轴に振れがある場合はご注意ください。

YouTube

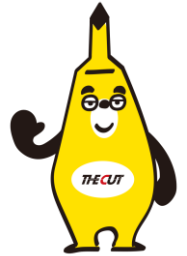

動画を見てね！

THE CUT キャラクター紹介

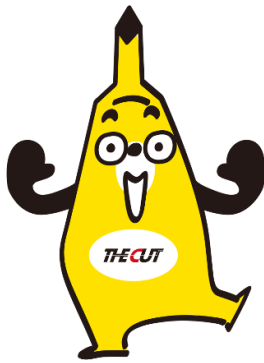

ドリちゃん
得意技：穴あけ・面取り・ザグリ

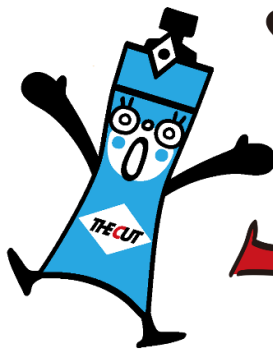

シーちゃん
得意技：油圧ポート加工



ミルたん
得意技：溝加工

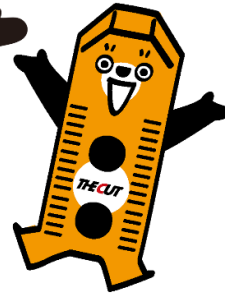

ジョーヤン
得意技：旋削加工



カッタくん
得意技：フライス加工

【 THECUT 匠 】 SNS ページ

YouTube



総販売元

丸一刃工具株式会社
MARUICHI CUTTING TOOLS CO.,LTD.

<http://www.thecut.co.jp>

e-mail : info-thecut@thecut.co.jp

取扱い販売店